

HANS information

Information om vad man skall tänka på med avseende på HNRS/FHR "HANS"

För att få maximalt skydd är det hela paketet Stol – Bälten/infästningar – HANS som skall samverka.

Tänk på att det är höft benet som är det starkaste partiet så viktigt att midjebältet är rätt infäst och justerat.

De rekommenderade geometriska placeringarna av infästningspunkterna se skiss nedan nedan.

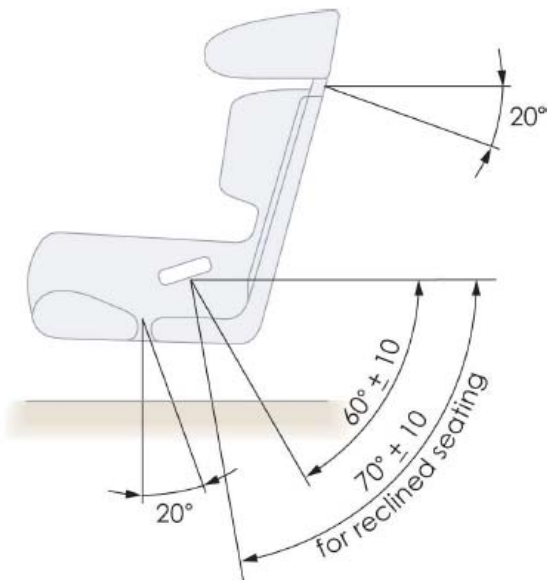

Bältet bör monteras enligt
nedanstående skisser.
(Taget från FIA HANS-
GUIDE)

Rekommenderat med max 10
graders lutning på axelbandets
infästning, framförallt om
HNRS/FHR-skydd används.

För bästa säkerhet, bör
axelbanden korsas, se skiss.

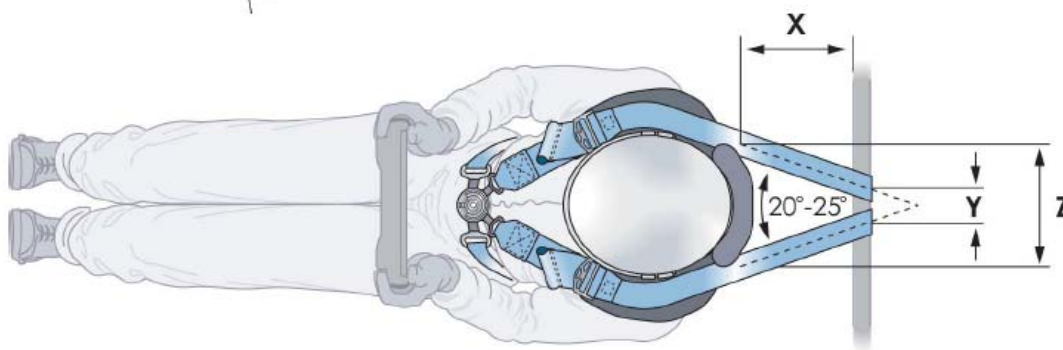

Vidare bör man ha så korta axel remmar som möjligt då de sträcks vid kraftig belastning.
För de som har möjlighet är det bäst att fästa bältet i ett speciellt bur stag se skiss 253-66 se TR 5.6.2.

För montering anvisning se FIA HANS guide

http://www.fia.com/sites/default/files/regulation/file/Guide_HANS_2007_0.pdf

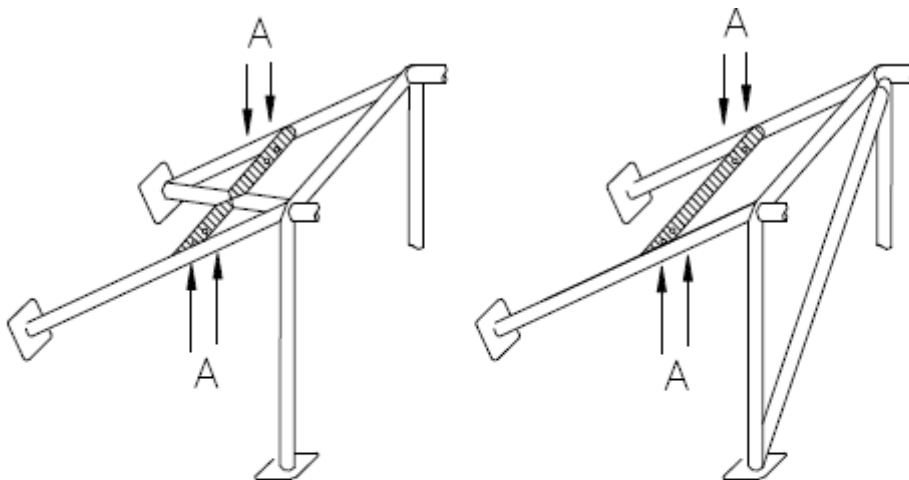

Ⓐ trous de montage pour harnais
mounting holes for harness

253-66

OBS! Om man har en certifierad/homologerad bur får man inte lägga till något extra rör i buren.

Hjälm – ”HANS”

Hjälmerna måste vara FIA godkänd för HANS och finnas på FIA list 41 eller list 33.
HANS detaljerna skall vara FIA godkänd och finnas på FIA list 29.

Det finns en äldre ”HANS” FIA norm 8858-2002 och en nyare 8858-2010.

- Remmar 8858-2002 EJ för FHR 8858-2010 (HANS skyddet)
- Hjälm fäste (anchorage) ”knapp”
 - 8858-2002 ENDAST FÖR HJÄLM 8858-2002 och 8860-2004
 - 8858-2010 ENDAST FÖR HJÄLM 8858-2010

Hjälm list 41

http://www.fia.com/sites/default/files/regulation/file/L41_FHR_compatible_helmets_9.pdf

Hjälm list 33 (typ F1 WRC hjälmar)

http://www.fia.com/sites/default/files/regulation/file/L33_Advanced_Helmets_3.pdf

FHR list 29

http://www.fia.com/sites/default/files/regulation/file/L29_Approved_FHR_systems_8.pdf